

Verrou rond VSR30-50 émission

Verrouillage hors tension

300 DaN

UTILISATION

Verrouillage de porte, placard, vestiaire, casier, meuble...

VERROU DE SÉCURITÉ A ENCASTRER

- Consommation : 10 Watts
- Tension standard : 12 / 24 / 48 Vcc
- Course : 12 ou 16mm en option
- Ø pêne : 12 mm
- Présentation : livré avec 1m de câble
- Verrouillage hors tension

Verrou fourni seul, les gâches sont proposées en option



Caractéristiques	VSR 30-50
Force de maintien maximum	300 daN
Tensions standard	12/24/48 Vcc
Consommation	10 W
Facteur de marche	50%
Course du pêne	12 ou 16 mm
Câblage	Sortie câble 2x0,25 longueur 1m
Verrouillage	Hors tension
Fixation	Flasque avant
Forme du pêne	Biseauté (Cylindrique sur demande)
Orientation	2 x 90° possible sur demande
Traitement	Zingage blanc
Montage	Horizontal ou vertical

Gâches sur demande:

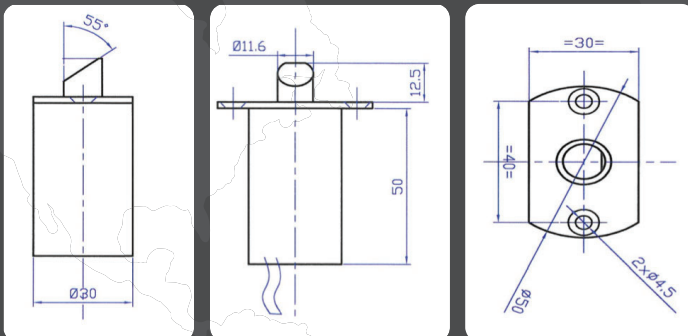
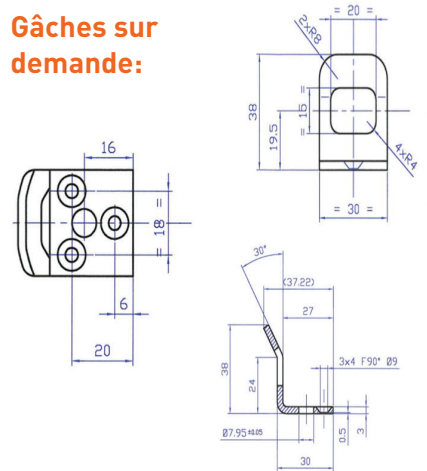

Modification possible sur étude et conception

Options disponibles :

- Déverrouillage manuel
- Version sans flasque de fixation